

発行
 福井県大野市役所
 (総務課広報係)
 電話 (代) 6-9600
 夜間 6-9601



全日本(一般男子)
 ソフトボール
 選手権大会特集号

全日本(一般男子)ソフトボール選手権大会

8月6日～8月9日

参加24チーム、選手団500名

第11回全日本一般男子ソフトボール選手権大会は、いよいよ、8月6日から9日まで、市内有中、下庄中、駅東公園の各グラウンドで開かれます。

この大会は北は北海道から南は九州まで、文字どおり全国にわたる代表約500名が参加して行われます。

国体準備委員会では、この大会を成功させるため連日大会準備に全力をあげております。

参加選手の胸に大野市民への感謝が刻みこまれ意義あるこの大会を見事に成功させるために、全市あげて親切と真心でこの遠来の客を迎えなければなりません。

また、この大会は昭和49年の福井国体への試金石でもありますので、ぜひとも



(全日ソフトは国体への道)

皆さんの大きいご協力をお願いします。

『市中パレード』ではなやかな幕あけ

■ **大会日程** ■

8月6日(金) 開会式

午後4:00 三番みどり公園に選手、競技役員全員(約500名)集合

午後4:10 打ち上げ花火を合図に有中バトンガール、ブラスバンドを先頭に

開会式場(有終中学校庭)へ向つて大行進。

午後4:50 開会式典。ファンファーレの吹奏によつて幕が切つておとされます。ついで前年度優勝の日本製鋼広島製作所チームを先頭に堂々の入場行進に始まり、厳粛のうちにも喜びにわき感激に

心からの親切と
 真心で
 選手を迎えよう。

ソフトボールのあゆみ

ソフトボールは、今から60年ほど前、野球の盛んなアメリカで、冬季間の屋内トレーニングとして、室内野球が考案されました。その後、1920年ごろ一部のの人たちによつて屋外で行なわれるようになり、これが現在のソフトボールの事実上の始まりとなりました。

その後非常な勢いで普及発達して、男女二本建ての選手権大会がもたれるようになりました。

日本では、大正10年、大谷武一氏が欧米留学から持ち帰り、学校体育の教材として取り扱いました。

昭和21年8月、藤井寺球場で講習会が開かれ、まず関西地方から盛んになりました。

最初、ソフトボールは全日本軟式野球連盟の一部会として運営されてきましたが、進駐米将兵の影響もあつて全国に普及し、昭和24年独立して単独協会が結成されるまでになりました。

満ちた式典が進められます。

午後6:00 公開演技。有終南小校庭に会場を移し、婦人会員の郷土民謡『御前踊り』、校友会の『曲太鼓』、有終中大野高のマスゲームなどを披露して選手の旅情をなぐさめます。

8月7日(土) } 別記組合せ表のと
 8月8日(日) } おり、有終中、下
 8月9日(月) } 庄中、駅東グラ
 ドにわかれて熱戦

がくりひろげられます。

午後9:00 有終中で閉会式

初日、福井は四国と対戦 大会組み合わせ決まる

美しい町づくり 市民こぞつて 夏の美化運動

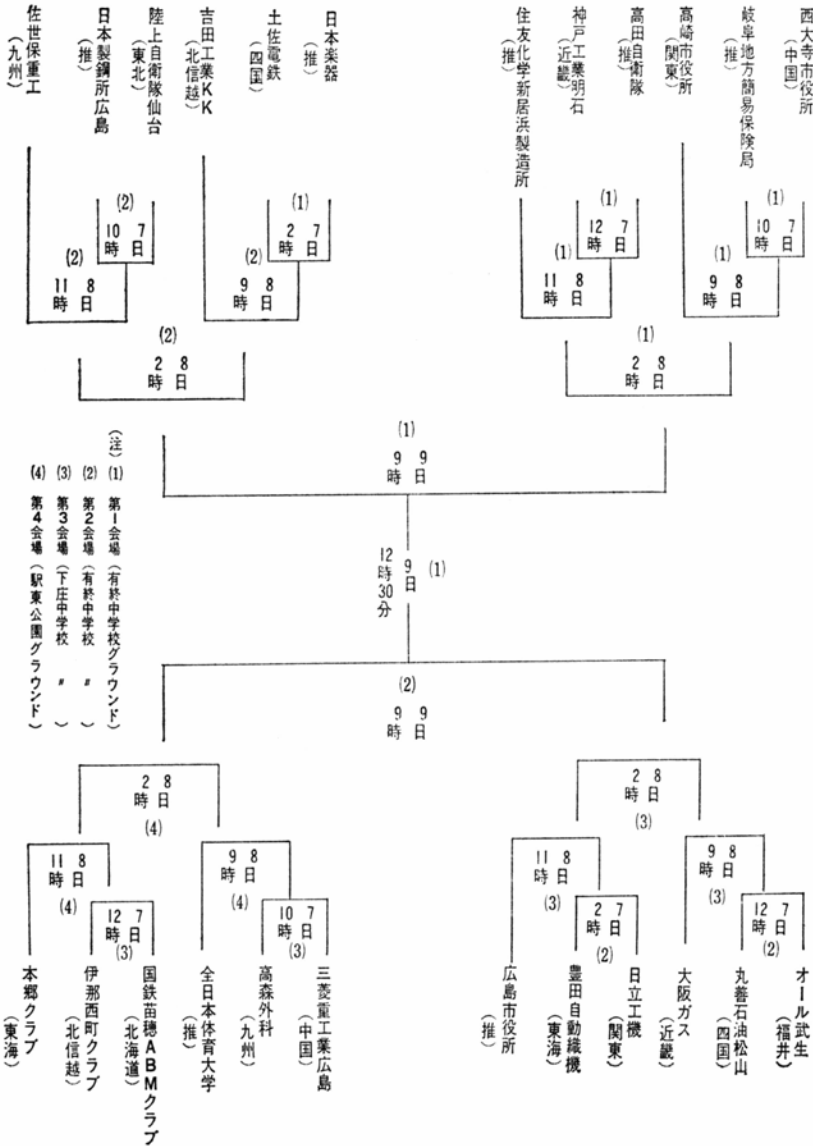

市では近迫した全日ソフト大会にそなえて美化運動を推進することになりました。

7月26日から8月1日までを運動週間として、公民館、学校、区長会、婦人会、青年団など全市民こぞつてこの運動を盛り上げることになっています。

北から南から訪れる選手の方々の胸に「美しい大野」、「明るい大野」の印象を与えるよう皆さんの積極的なご協力をお願いします。

- ①競技場周辺の清掃
- ②川やみぞの整備清掃
- ③道路および付近の整備清掃
- ④危険物や不要ポスターの除去
- ⑤家の周辺の清掃美化

とくに村部は7月30日(社会奉仕デー)市街地は8月1日を一斉行動日として地域や各団体の実情にあわせて実施してくださいようお願いします。

(市職員による清掃奉仕 三角公園で)



かすなもんや!!
美化運動
どこでやればいいのか
犬族一同

「越前オトコに大野オナ」テナことになるとそれこそ大成功。エチセンのツレシヨベンの子チシヨベンだけは絶対にかんべんしてほしい。



▼福井国体即団体大野の第一関門である全日一般男子ソフト大会も目前に迫った。▼「越前竹人形」は、水上勉のピカ一に属する作品と文豪谷崎潤一郎がほめていた。主人公の喜助と玉枝の織りなす純度の高い心情は古典的な美でもある。▼来野される全国からの選手諸君は少なからずこの越前情緒を夢にまでみるとは少々オーバーだが、期待しているには違いない▼「越前大野」は福井から十里、深谷、山峡、峠、遂にはどこへと案じているとトンネルを出て突如パツと開くと繁に煙る大盆地。小京都。ああ、まさに地理的ユニットにあてはまる▼トコロである。ゴパンのまちのたすまいはいまは昔の物語り。至る所が延々つづく青空駐車。川にゴミを捨てると罰せられますの立看板が泣いている。グリーンベルトとは種種様様の混血ベルト。(せつかく尊い汗を流された方にはスミマセン)▼こちらで無い知恵をしぼつて無責任な弁で恐縮だが、まずは「統一ある美」を掲唱したい。集団美はマスメージムだけでない。三番通りはホワイトカップ。七間通りは万寿菊。五番通りはボンボンダリヤというように清潔なベンキで塗られた箱鉢がほどよい間隔で置かれている。▼打ち水は夏の清涼剤。風鈴の鳴る町。スズムシ・マツムシかかもつてある。これはタダで選手にあげる。御前踊りは大会を通じ夕涼みのアトラクション。▼さて最後に心の懇切が一番大切。「越前オトコに大野オナ」テナことになるとそれこそ大成功。エチセンのツレシヨベンの子チシヨベンだけは絶対にかんべんしてほしい。